



"Marian Sanders is sinds februari 2006 officieel reseller van het Zweedse topmerk Maxibit"

Maxibit - the Original Since 1978

De term mobiele marketing bestond niet tot 1978. Voor die tijd werden beursstands gebouwd door ambachtslieden. In 1978 introduceerde Maxibit echter de eerste gepatenteerde vouwbare presentatiewand met verwisselbare grafische prints.

Vandaag de dag zijn mobiele marketingsystemen een vanzelfsprekend bestanddeel van elk marketingbudget. Marketingmaterialen kunnen tegenwoordig vele malen worden ingezet en eenvoudig van het ene naar het andere evenement duurzaam presenteren worden vervoerd. Zo tovert u elke locatie om tot uw persoonlijke showroom.

In de loop der tijd hebben wij door de vraag en omdat wij altijd op zoek zijn naar nieuwe bruikbare systemen een groot leveringsprogramma opgebouwd. Al 10 jaar zitten er in dit programma ook een aantal producten van Maxibit. Zo leveren wij al vanaf het begin de Original-8 en sinds een aantal jaren ook de Omax-8.

Maxibit heeft de laatste jaren niet stilgezeten. Zij hebben een compleet scala aan systemen ontwikkeld. Nu kunnen wij een compleet programma bij één producent betrekken en zeker zijn van een zeer hoog kwaliteitsniveau op het gebied van materialen, gebruiksgemak en afwerking.

De huidige markt van presentatiesystemen dreigt een ondoorzichtige te worden. Mede door de slechte kwaliteit van de daardoor zeer goedkope Chinese import. Bij veel leveranciers weten we niet meer wat we krijgen en hoe lang we het nog kunnen krijgen. Wij geloven niet in "goedkoop" maar in "de juiste koop", wij kiezen voor kwaliteit. Natuurlijk omdat wij een levenslange garantie en service willen geven, maar zeker ook omdat wij er van overtuigd zijn dat u, als klant, liever investeert in een systeem dat na veelvuldig gebruik net zo fraai uw imago ondersteunt als toen u het aanschafte.

Maak uw marketing werkelijk draagbaar en laat u overtuigen door dit Zweedse kwaliteitsproduct. Bekijk u eerst eens de officiële Maxibit folders. Om u helemaal te overtuigen, komen wij graag bij u langs voor een demonstratie.

Andere folders zijn;

nr. 01 - Maxibt Network

nr. 02 - Maxibt ZAP

nr. 03 - Maxibit Original 8

nr. 04 - Maxibit Solo

nr. 05 - Maxibit Eigel

Maxibit Zap, Roll-up Displays



Maxibit Zap 1

Zap 1 is the most compact of our displays. Sporting a new modern look, Zap 1 is ultra rigid in design and boasts a range of technical features that include magnetic ends and exchangeable graphics. Zap 1 is 88 cm wide and can be adjusted from a base of 88 cm to a massive 225 cm. Like all Zap products, each unit comes with its own nylon carry bag for added portability.



Maxibit Zap 2

Modern in design, Zap 2 has an elliptical cassette with more aesthetic metallic ends. Its new foot design means a more rigid construction and an increased inner volume of over 30 percent. Zap 2's technical features include adjustable feet, magnetic ends and exchangeable graphics. Whilst allowing the user to choose between an 88 cm cassette or the more dynamic 118 cm Eurosize width, each Zap 2 is adjustable between 88 cm and 225 cm.



Maxibit Zap 3

Zap 3's sophisticated design allows each unit to carry its telescopic pole inside the cassette. New features include a more rigid design, adjustable feet, magnetic ends, exchangeable graphics, and an increased inner volume of over 30 percent. Its boomerang foot allows each unit to be extended between 88 cm and 225 cm without compromising stability. Zap 3 comes in two widths—88 cm and 118 cm Eurosize.



Maxibit Zap 4

Offering optimal exposure, Zap 4 allows the user the added luxury of essentially using two Zap 2 back-to-back. While graphics extend to perfect alignment around a central pole, each unit comes equipped with magnetic ends and exchangeable graphics. All Zap 4 are adjustable between 88 cm and 225 cm, and have a width of 88 cm. A nylon carry bag allows for maximum portability.



Buyer's Guide	Zap 1	Zap 2	Zap 3	Zap 4
88 cm width	•	•	•	•
Eurosize 118 cm width		•	•	
Slide-in-graphics	•	•	•	•
Double sided				•
Adjustable graphic height	•	•	•	•
Nylon carrying bag	•	•	•	•
Adjustable feet		•	•	
Lock secured pole		•	•	
Panel capacity (interior diameter)	56 mm	71 mm	71 mm	71 mm
Cassette measurement (WxH)	67x85 mm	75x75 mm	146x75 mm	178x75 mm
Foot invisible from front			•	•
Pole travels inside cassette			•	
Magnetic ends	•	•	•	•
Tools for graphic exchange	Allen key	Allen key	Allen key	Allen key
Weight 88 cm*	3.9 kg	3.8 kg	4.2 kg	6.3 kg
Weight 118 cm eurosize*		4.8 kg	5.6 kg	

*complete system with bag

Why choose a roll-up display

- Can be used anywhere, in any situation
- Scandinavian design
- Easy to carry and quick to set up
- Cost-effective
- Quick graphic exchange
- Adjustable height, 88–225 cm
- Double sided
- Two widths, 88 cm and 118 cm
- Attachments: brochure holders, lights

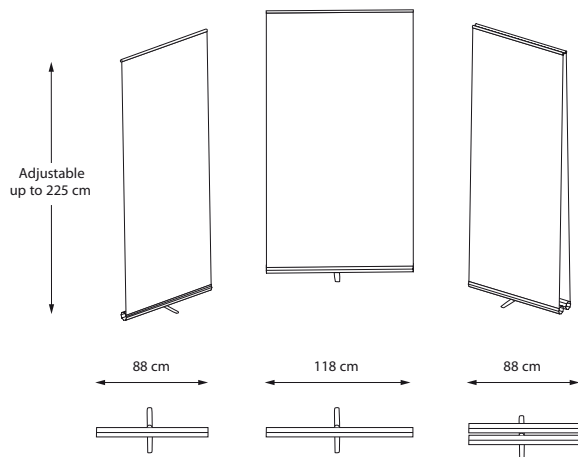

Specification:	Maxibit Zap
Versions:	Zap 1, Zap 2, Zap 3, Zap 4 Double
Construction:	Roll-up aluminum alloy cassette with a built-in foot. Bag included.
Graphic material:	Fabrics or laminated paper, matte or glossy.
Width:	88 or 118.5 cm.
Height:	Adjustable up to 225 cm.
Weight:	From 4.3 kg incl. graphics and bag.

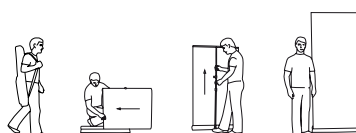

The Original Since 1978