



"Marian Sanders is sinds februari 2006 officieel reseller van het Zweedse topmerk Maxibt"

Maxibt - the Original Since 1978

De term mobiele marketing bestond niet tot 1978. Voor die tijd werden beursstands gebouwd door ambachtslieden. In 1978 introduceerde Maxibt echter de eerste gepatenteerde vouwbare presentatiewand met verwisselbare grafische prints.

Vandaag de dag zijn mobiele marketingsystemen een vanzelfsprekend bestanddeel van elk marketingbudget. Marketingmaterialen kunnen tegenwoordig vele malen worden ingezet en eenvoudig van het ene naar het andere evenement duurzaam presenteren worden vervoerd. Zo tovert u elke locatie om tot uw persoonlijke showroom.

In de loop der tijd hebben wij door de vraag en omdat wij altijd op zoek zijn naar nieuwe bruikbare systemen een groot leveringsprogramma opgebouwd. Al 10 jaar zitten er in dit programma ook een aantal producten van Maxibt. Zo leveren wij al vanaf het begin de Original-8 en sinds een aantal jaren ook de Omax-8.

Maxibt heeft de laatste jaren niet stilgezeten. Zij hebben een compleet scala aan systemen ontwikkeld. Nu kunnen wij een compleet programma bij één producent betrekken en zeker zijn van een zeer hoog kwaliteitsniveau op het gebied van materialen, gebruiksgemak en afwerking.

De huidige markt van presentatiesystemen dreigt een ondoorzichtige te worden. Mede door de slechte kwaliteit van de daardoor zeer goedkope Chinese import. Bij veel leveranciers weten we niet meer wat we krijgen en hoe lang we het nog kunnen krijgen. Wij geloven niet in "goedkoop" maar in "de juiste koop", wij kiezen voor kwaliteit. Natuurlijk omdat wij een levenslange garantie en service willen geven, maar zeker ook omdat wij er van overtuigd zijn dat u, als klant, liever investeert in een systeem dat na veelvuldig gebruik net zo fraai uw imago ondersteunt als toen u het aanschafte.

Maak uw marketing werkelijk draagbaar en laat u overtuigen door dit Zweedse kwaliteitsproduct. Bekijk u eerst eens de officiële Maxibt folders. Om u helemaal te overtuigen, komen wij graag bij u langs voor een demonstratie.

Andere folders zijn;

nr. 01 - Maxibt Network

nr. 02 - Maxibt ZAP

nr. 03 - Maxibt Original 8

nr. 04 - Maxibt Solo

nr. 05 - Maxibt Eigel



Maxibit Network & NW Frost, Pop-up System

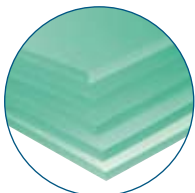
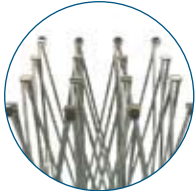

Network – now with Al!

At the heart of the Network display lies a sturdy muscular frame whose strength belies its weight. Made from an anodised high-grade aircraft Aluminium (Al), the materials used in Network's expanding frame has a proven durability and is virtually impossible to break in normal use. With both an extremely high strength to weight ratio and a strong resistance to oxidation, Network's frame gives the user a high quality lightweight system, virtually unmatched, that can be mobilised and worked with over and over again.

The Power of Change

Network's unique design makes it extremely flexible and its configuration easy to change. In a few simple steps and without using tools, you can expand, reduce or even reconfigure the whole system, any time or anywhere. From a flat panel to a curved surface, and then to an elegant s-shape, one Network system can be a 4x3, 225 cm high straight display in Montreal on Monday, even though it was a 4x4, 300 cm high S-shape in Sydney on Sunday. Further still, the light weight material used in its construction allows the whole system to be hung from above, creating impressive arches and spectacular ceilings.

Sensationalise the Showcase!

Using the same frame and the right accessories, one Network system can incorporate any configuration of shelving to display a plethora of products, the result – Network Frost. Each shelving system is constructed from a shatterproof plexiglass and can be bought to suit the shape of your system. When used in conjunction with Network's lighting system, all products displayed will become bigger, brighter and much bolder.



Why choose a Network

- The famous original, and one of the world's most Sold all metal pop-up structure
- High-precision, light metal structure, aluminum anodized
- Modular, exchangeable re-buildable structure – straight, curved, s-shaped, extended
- Adjustable feet for perfect alignment
- Patented All-in-one case transforms into a counter and sign post

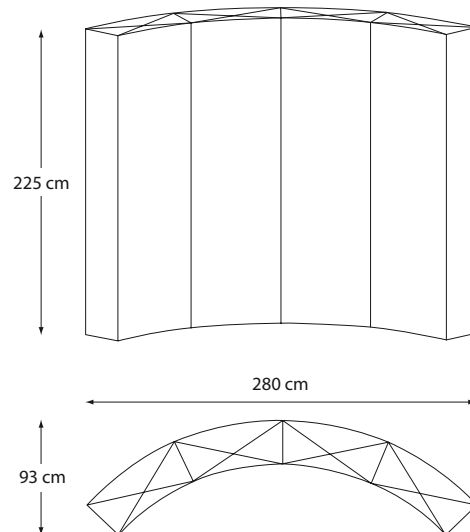
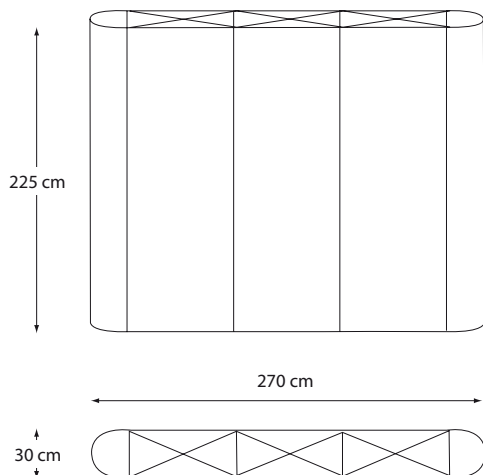
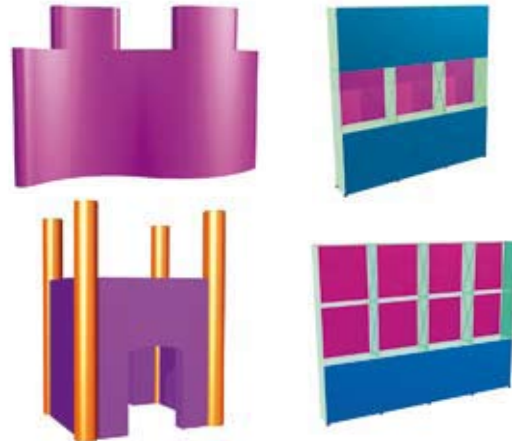

Specification:	Maxibit Network & NW Frost
Versions:	Curved, Straight, S-shaped, SquareEdge, custom heights.
Construction:	Aluminium pop-up system. The system, graphics, lights, extension cord and accessories are transported in the All-in-One Podium.
Graphics:	Laminated paper or digital transparencies, matte or glossy.
Graphic size:	Front panel: 68x223.5 cm. Side panel: 66x223.5 cm. SquareEdge: 30x223.5 cm. Back panel: 80x223.5 cm. Straight panel: 73.3x223.5 cm. Display counter (All-in-One): 163x82 cm.
Width:	Four sections = 320 cm. The number of sections may be freely added.
Depth:	Each section is about 30 cm deep.
Height:	Three sections = 225 cm. The number of sections may be freely added.
Weight:	4x3 sections = 33 kg incl. graphics, lights and display counter.



The Original Since 1978