



"Marian Sanders is sinds februari 2006 officieel reseller van het Zweedse topmerk Maxibit"

Maxibit - the Original Since 1978

De term mobiele marketing bestond niet tot 1978. Voor die tijd werden beursstands gebouwd door ambachtslieden. In 1978 introduceerde Maxibit echter de eerste gepatenteerde vouwbare presentatiewand met verwisselbare grafische prints.

Vandaag de dag zijn mobiele marketingsystemen een vanzelfsprekend bestanddeel van elk marketingbudget. Marketingmaterialen kunnen tegenwoordig vele malen worden ingezet en eenvoudig van het ene naar het andere evenement duurzaam presenteren worden vervoerd. Zo tovert u elke locatie om tot uw persoonlijke showroom.

In de loop der tijd hebben wij door de vraag en omdat wij altijd op zoek zijn naar nieuwe bruikbare systemen een groot leveringsprogramma opgebouwd. Al 10 jaar zitten er in dit programma ook een aantal producten van Maxibit. Zo leveren wij al vanaf het begin de Original-8 en sinds een aantal jaren ook de Omax-8.

Maxibit heeft de laatste jaren niet stilgezeten. Zij hebben een compleet scala aan systemen ontwikkeld. Nu kunnen wij een compleet programma bij één producent betrekken en zeker zijn van een zeer hoog kwaliteitsniveau op het gebied van materialen, gebruiksgemak en afwerking.

De huidige markt van presentatiesystemen dreigt een ondoorzichtige te worden. Mede door de slechte kwaliteit van de daardoor zeer goedkope Chinese import. Bij veel leveranciers weten we niet meer wat we krijgen en hoe lang we het nog kunnen krijgen. Wij geloven niet in "goedkoop" maar in "de juiste koop", wij kiezen voor kwaliteit. Natuurlijk omdat wij een levenslange garantie en service willen geven, maar zeker ook omdat wij er van overtuigd zijn dat u, als klant, liever investeert in een systeem dat na veelvuldig gebruik net zo fraai uw imago ondersteunt als toen u het aanschafte.

Maak uw marketing werkelijk draagbaar en laat u overtuigen door dit Zweedse kwaliteitsproduct. Bekijk u eerst eens de officiële Maxibit folders. Om u helemaal te overtuigen, komen wij graag bij u langs voor een demonstratie.

Andere folders zijn;

nr. 01 - Maxibt Network

nr. 02 - Maxibt ZAP

**nr. 03 - Maxibit Original 8**

nr. 04 - Maxibit Solo

nr. 05 - Maxibit Eigel



## Maxibit Original 8 & Demo, Foldables

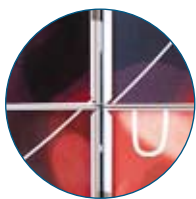

### Maxibit Original 8

Original 8 is the first, true portable marketing display. Everything from Roll-up displays to Super-sized fabric displays all have a strong connection to and owe their existence to this ingenious foldable display. The Original 8 consists of a number of panels, each 70x100 cm, that are bound together by a unique Maxibit patented hinge. When combined with Original 8's exclusive Maxibit patented profile, the system will allow everyone the ability to create any number of variations and permutations with the single system. From towers to arcades, showcases and high walls, the versatility of the system has been proven time and time again. Furthermore, the front mounting, double sided panels, with super thin frames, make it easy to mount images, while the range of accessories available for the system means you can creatively develop your perfect display. You can adapt your system to any environment and, after your successful trade fair or business meeting, can easily pack the entire system into its carry case, with the graphic panels protected in their frames.



### Maxibit Demo

Demo is a surprisingly flexible system that allows your creativity to flow. Its primary feature includes a patented 360 degree hinge, which allows for fluid movement of its aesthetically pleasing, light weight, Aluminium frame. The versatility of the system grants you the flexibility to expand and reduce, reconfigure and reshape the entire system using a simple allen key and stacking pins. Its low cost belies its super high quality and provides the user with a ultra effective, cost efficient marketing tool. Using only an allen key, its single sided images, all 70x100 cm, are mounted directly into the frame and, at the end of the day, the entire system can be packed into a nylon carry bag, or dismantled and placed into tubes to allow for portability and cost effective shipping.



Why choose a foldable:

- Original 8 – the world's first patented foldable
- Engineered for quality, such as steel hinges
- Extensive accessory programme
- Great flexibility
- Very easy to use
- Universal format

Buyer's Guide	Original 8	Demo
Image sizes	70x100 cm	70x100 cm
Carry-on bag	•	•
Transport box on wheels	•	•
Front-mounted graphics	•	
Slide-in graphics		•
Double sided	•	
Tools required	No	Allen key
Weight*	9.5 kg	7.5 kg
Frame	2-7 mm	12 mm
Adjustable feet	•	•

\*8 frames, no images

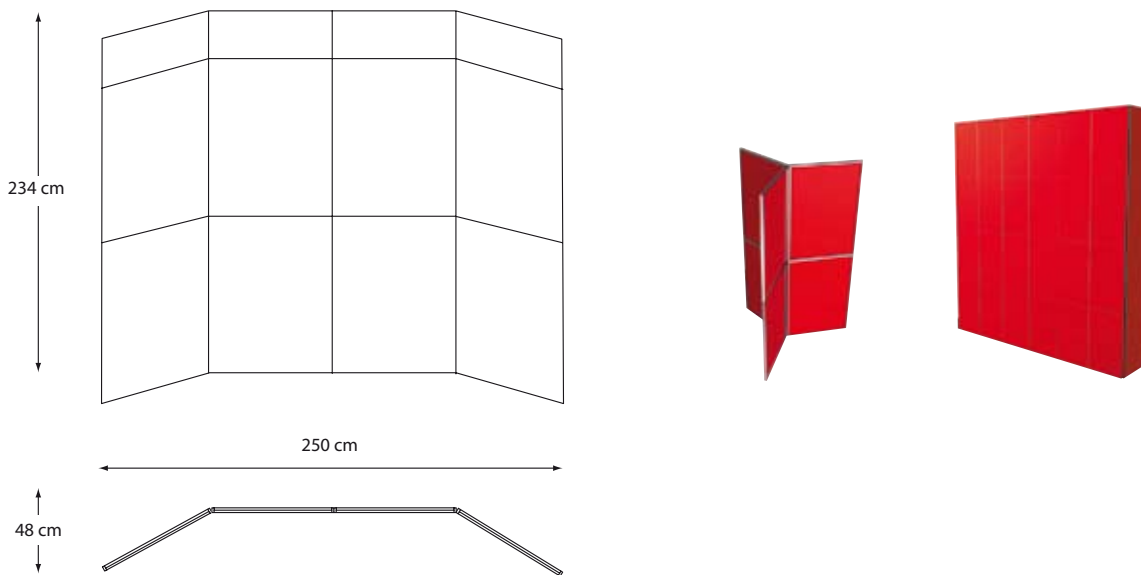

Specification:	Maxibit Original 8 & Demo
Versions:	From one 70x100 cm panel up to 8 panels
Construction:	Foldable aluminium display.
Graphic material:	Laminated paper (matte or glossy) mounted on fire-resistant board.
Graphic size:	8 panels: 70x100 cm, 4 headers: 70x30 cm.
Width:	284 cm.
Height:	234 cm including signage on top.
Weight:	8 frame = 20.5 kg incl. graphics, lights and bag.



Originalt sedan 1978